



Kultur des "Prozesslebens" Best Practices

Natalia Petrova-Korudzhiyski

Oktober 2025



Was ist ein Prozess?

Ein **Prozess** ist eine **strukturierte Abfolge wiederkehrender, logisch verknüpfter Maßnahmen**, die darauf ausgerichtet ist:

- ✓ eine **Leistung zu erbringen** oder
- ✓ ein **Objekt gezielt zu verändern**, um ein definiertes Ergebnis zu erzielen.

In einer idealen Welt, gibt es zu jedem Prozess auch die entsprechende Dokumentation, wie er auszuführen ist.

...Und der Prozess wird tatsächlich nach dieser Dokumentation durchgeführt

Unternehmens Kultur

❌ Prozesse werden nicht gelebt
✅ Dokumentation vorhanden

❌ Dokumentation nicht vorhanden
✅ Prozesse werden gelebt

❌ Prozesse werden nicht gelebt
❌ Dokumentation nicht vorhanden

GAP-Analyse

Ist Analyse

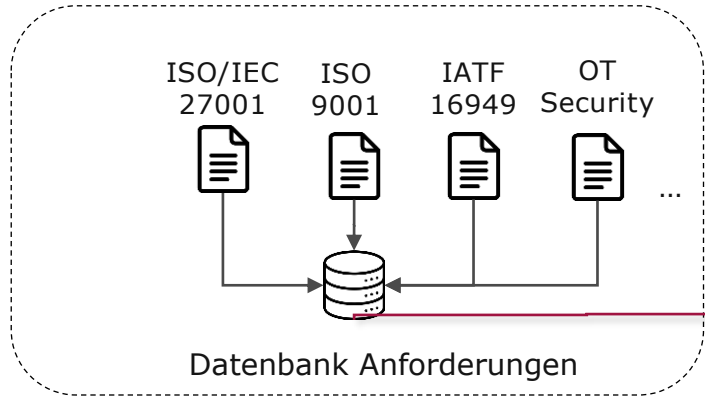

Gap Analyse



Erwartet

- + Zertifizierung nach ISO/SAE 21434 und Typisierung des Fahrzeuges
- + Verkauf meiner Fahrzeuge



Zertifizierungsstatus



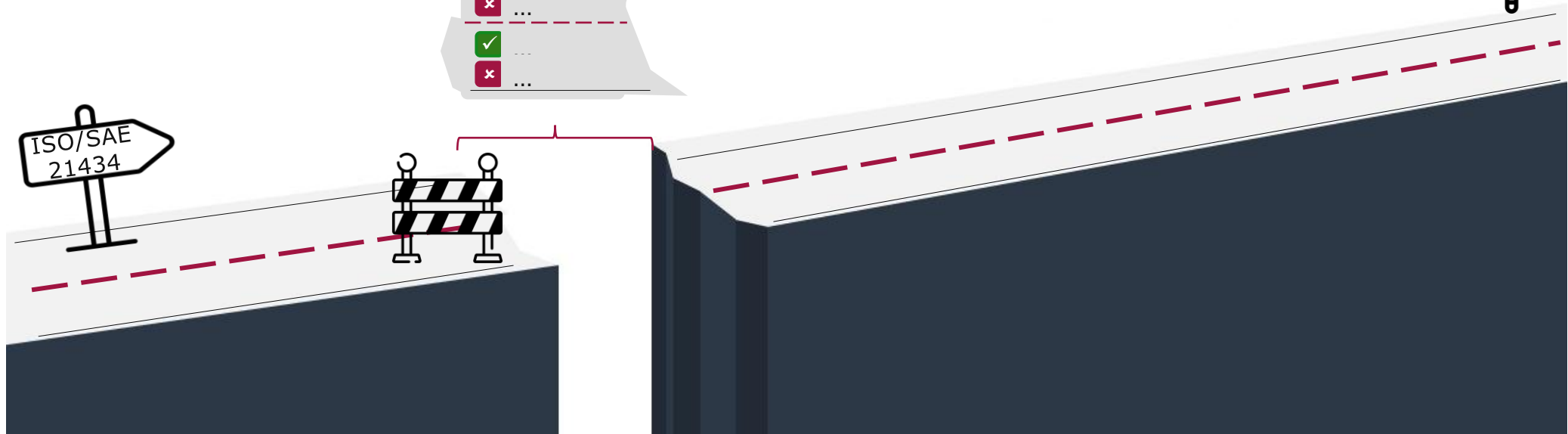
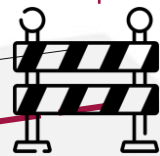

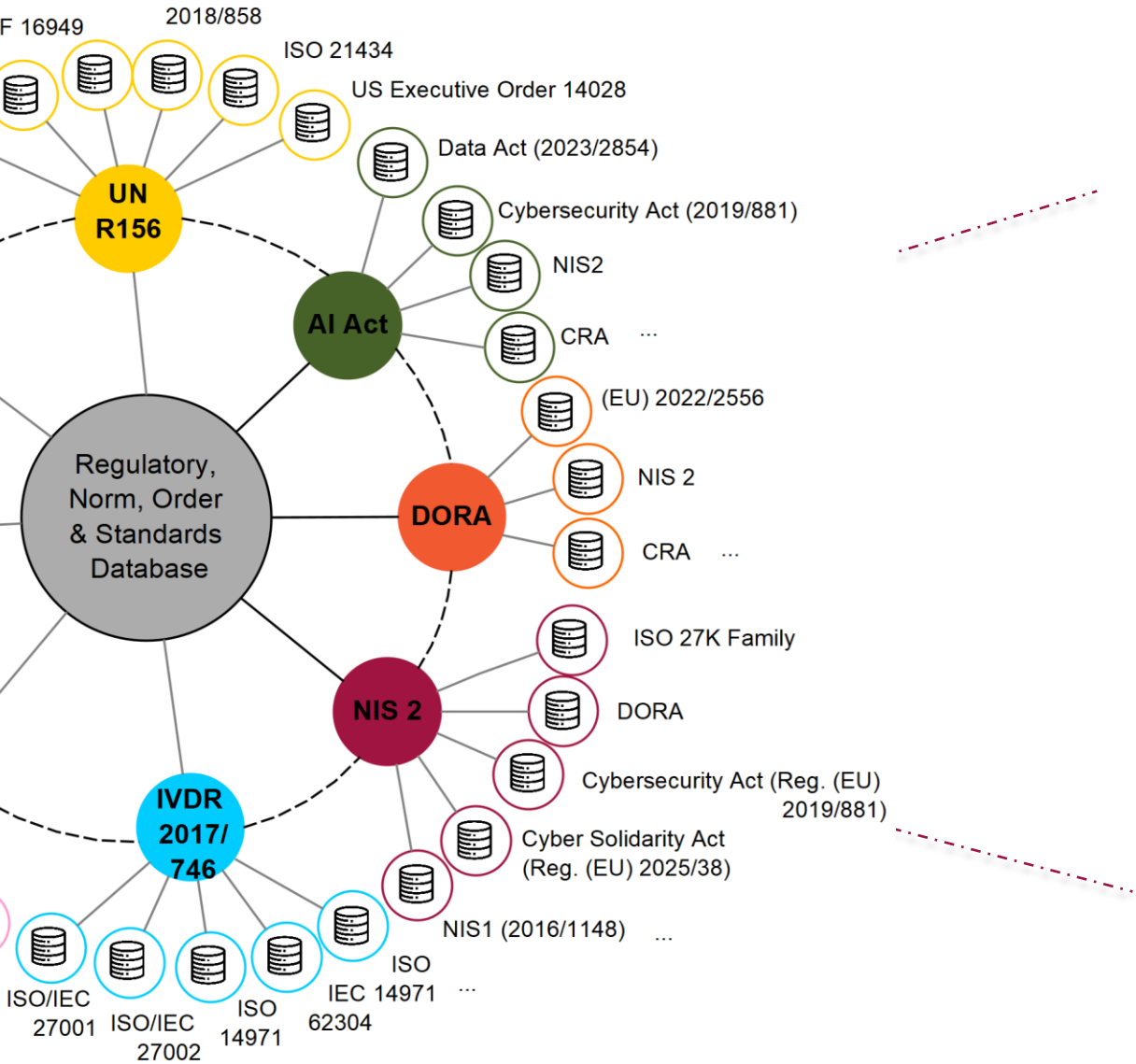



Zertifizierung





- Prozessvisualisierungen einsetzen
- Storytelling nutzen
- Feedbackschleifen integrieren
- Prozesse regelmäßig überdenken
- Sichtbarkeit im Arbeitsalltag schaffen

Best Practices

-  Prozesse mit den Menschen entwickeln
-  Prozessverantwortliche benennen
-  Schulung & Kommunikation fördern
-  Transparente Ziele & KPIs
-  Technologien nutzen (z. B. BPM-Tools)
-  KVP etablieren (PDCA-Zyklus)
-  Führung lebt es vor
-  Quick Wins sichtbar machen

Fazit & Takeaways

- Kultur ist der Schlüssel zur wirksamen Prozessumsetzung
- Dokumentation ist nicht genug – Verhalten zählt
- Es beginnt mit Haltung, Beteiligung und kleinen Schritten
- Culture eats process for breakfast – mit der richtigen Kultur lebt der Prozess weiter.“



Let's connect

Contact



Natalia Petrova-Korudzhiyski

Senior Security & Safety Advisor

Natalia.Petrova-Korudzhiyski@msg-plaut.com



msg
PLAUT

msg Plaut Austria GmbH

Modecenterstraße 17, Unit 4/6,

A-1110 Wien

+43 664 80740359

www.msg-plaut.com

